

Montaż wibroizolatorów ISOTOP® DMSN

Wibroizolator ISOTOP® DMSN przykręcany jest do podstawy maszyny za pomocą śruby z gwintem M8 lub za pomocą śruby regulacyjnej z gwintem M8.

Wibroizolatory te mocowane są bezpośrednio do podłoża przy użyciu śruby z gwintem M8, lub za pośrednictwem metalowej podstawy mocowanej do podłoża dwiema śrubami lub kotwami.

Przykłady zastosowań i mocowania wibroizolatorów ISOTOP® MSN przedstawiono na poniższych rysunkach.

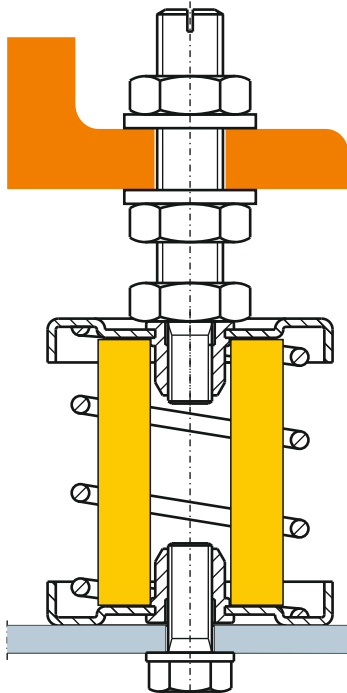

Z regulacją wysokości

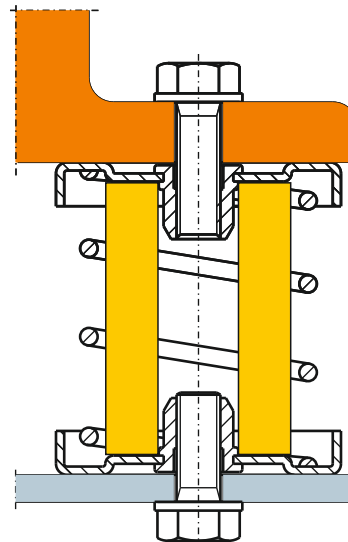

Bez regulacji wysokości

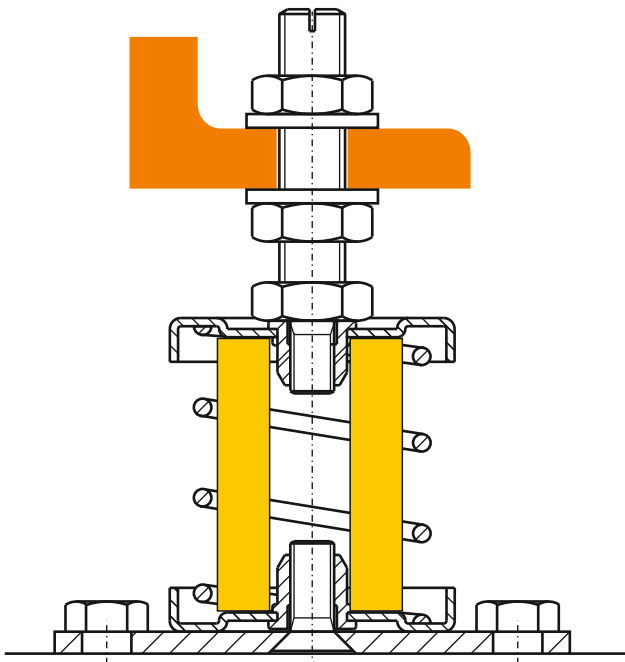

Z podstawą z regulacją wysokości

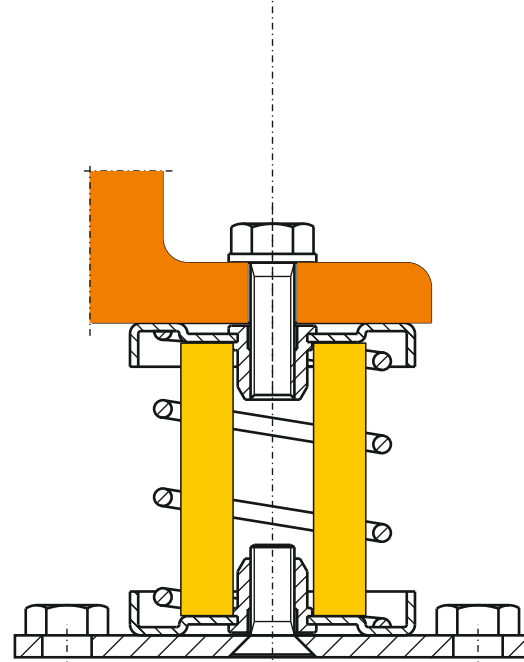

Z podstawą bez regulacji wysokości